

# Nice Gaspejs RD 410



## Manual

Læs manualen, FØR du pakker gaspejsen ud eller installerer den



0063-23

## ADVARSEL:

Hvis glasafskærmningen går i stykker:

- Sluk straks alle brændere og eventuelle elektriske varmeelementer, og isoler apparatet fra strømforsyningen.
- Rør ikke ved apparatets overflade,
- Brug ikke apparatet.

## Indholdsfortegnelse:

Advarsel	4
Specifikationer	5
Kom i gang	6
Montering	7
Gaspejsens placering	10
Krav til gas	11
Test af lækage	11
Tændings-instruktioner	12
Efter brug og opbevaring	12
Rengøring og vedligeholdelse	12
Tjekliste til fejlfinding	13

# ADVARSEL

## LÆS OMHYGGELIGT FØLGENDE SIKKERHEDSRETNINGSLINJER FØR DRIFT OG INSTALLATION REPARATIONER BØR KUN UDFØRES AF EN KVALIFICERET TEKNIKER

- Brug ikke dette apparat indendørs, da det kan forårsage personskade eller materiel skade. **DETTE APPARAT MÅ KUN BRUGES UDENDØRS.**
- Tilslut ikke varmelegemet til nogen gasforsyning, før det er fuldt samlet.
- Denne gaspejs er ikke beregnet til at blive installeret på fritidskøretøjer og / eller både.
- Apparatet skal placeres på en solid overflade.
- Vedligeholdelse og reparation skal udføres af en kvalificeret tekniker.
- Forkert installation, justering, ændring kan forårsage personskade eller materiel skade.
- Forsøg ikke at ændre enheden på nogen måde. Eventuelle ændringer kan være farlige og er ikke tilladt.
- Opbevar eller brug ikke petroleum eller andre brændbare dampe eller væsker i eller i nærheden af varmeapparatet.
- Hele gassystemet, slangen, regulatoren, piloten og brænderen skal inspiceres for lækager eller skader før brug og mindst årligt af en kvalificeret tekniker.
- Alle lækagetest skal udføres med en sæbeopløsning. Brug aldrig åben ild til at kontrollere for lækager.
- Brug ikke varmeapparatet før alle tilslutninger er blevet lækagetestet.
- Sluk for gasventilen, hvis der opdages lugt af gas, og sluk straks for enhver gasforsyning.
- Flyt ikke pejsen, mens den er i drift.
- Flyt ikke pejsen, før den er helt afkølet, efter at pejsen er slukket.
- PejSENS kontrolrum, brænder og cirkulationsluftpassager skal holdes rene.
- Hyppig rengøring kan være påkrævet efter behov.
- Alle gasflasker skal være slukket, når gaspejsen ikke er i brug.
- Kontroller straks pejsen, hvis et af følgende sker:
  - Gaspejsen når ikke temperatur.
  - Brænderen laver poppende lyde under brug (en let lyd er normal, når brænderen slukkes).
  - Lugt af gas i forbindelse med ekstrem gul tipning af brænderflammerne.
  - Brænderen antændes ikke eller fortsætter med at gå ud
- Gasregulatoren og slangeenheden skal være placeret i cylinderskabet, hvor gasflasken er installeret.
- Enhver afskærmning eller anden beskyttelsesanordning, der fjernes til service af pejsen, skal udskiftes inden yderligere brug.
- Voksne og børn bør holde sig væk fra overflader med høj temperatur for at undgå personskade eller materiel skade. **ADVARSEL:** Tilgængelige dele kan være meget varme.
- Børn bør altid overvåges nøje, når de er i pejSENS område.
- Tøj eller andre brændbare materialer bør ikke hænges på pejsen eller placeres på eller i nærheden af pejsen.
- Brug ikke pejsen til nogen form for madlavning.
- Kast ikke noget i pejsen.
- Efterlad ikke pejsen uden opsyn, mens det er i drift.

- Brug ikke pejsten under for blæsende forhold.
- Brug ikke pejsten under overdrevent regnfulde forhold, da dette kan føre til beskadigelse af komponenter.
- Sørg for, at gastilførslen er isoleret og slukket, når pejsten ikke er i brug, og at gasreguleringsventilen er i OFF-position.
- Følg alle instruktioner vedrørende brug af LPG- og butanflasker. Kontakt din lokale gasleverandør for yderligere rådgivning, hvis det er nødvendigt.
- ADVARSEL: Flamme fra pejsten er næsten usynlige i direkte sollys.

## Advarsel

1, Regulatoren skal overholde standarden EN16129;

For kategori I3+ skal apparatet anvende butan 30mabar-regulatoren (reduceret tryk: 28-30 mbar) eller propan 37mbar regulator (reduceret tryk: 37mbar).

For kategori I3B/P(30) skal apparatet anvende LPG 30mabar-regulatoren (reduceret tryk: 28-30mbar).

For kategori I3B/P(37) skal apparatet anvende LPG 37mabar-regulatoren (reduceret tryk: 37 mbar).

For kategori I3B/P(50) skal apparatet anvende LPG 50mabar-regulatoren (reduceret tryk: 50 mbar).

2, Slangen skal overholde standarden EN 16436, og slangens længde må ikke overstige 1,5 m.

3. Minimumsafstanden fra ikke-beskyttede brændbare materialer skal være 2 m.

4, Skift kun gasflaske i et rigeligt ventileret område væk fra enhver antændelseskilde (stearinlys, cigaretter,

andre flammeproducerende apparater ...).

5, Kontroller at regulatortætningen er korrekt monteret og i stand til at udføre sin funktion.

6, Undgå at blokere ventilationshullerne i kabinettet.

7, Luk gastilførslen på regulatoren efter brug.

8, I tilfælde af gaslækage må apparatet ikke bruges, eller hvis det tændes, skal gastilførslen afbrydes og apparatet skal undersøges og udbedres, inden det tages i brug igen.

9, Kontroller slangen eller den fleksible slange (mindst en gang om måneden, og hver gang cylinderen skiftes).

Hvis den viser tegn på revner, spaltning eller anden forringelse, skal den udskiftes med en ny slange i samme længde og af tilsvarende kvalitet

10, Læs instruktionerne før installation og brug.

11, Dette apparat skal installeres og gasflasken opbevares i overensstemmelse med gældende regler.

12, Undgå at blokere ventilationshullerne i kabinettet.

13, Flyt ikke apparatet, når det er i brug.

14, Luk ventilen ved regulatoren, før apparatet flyttes.

15, Slangen eller den fleksible slange skal udskiftes inden for de foreskrevne intervaller.

16, Brug kun den gastype og den cylindertype, der er angivet af producenten.

17. I tilfælde af kraftig vind skal der udvises særlig opmærksomhed mod at vippe apparatet.

18, Gem instruktionerne til fremtidig reference.

19, Tilslut ikke gasflasken direkte til apparatet uden regulator.

20, Slangen eller den fleksible slange skal udskiftes inden for de foreskrevne intervaller.

21, Brug kun den gastype og den cylindertype, der er angivet i disse instruktioner.

22, Injektoren samles kun af producenten.

## Specifikationer

Gaspejsen er designet til at arbejde med følgende gastyper.

<b>Model:</b>	<input checked="" type="checkbox"/> RD410 <input type="checkbox"/> RD410 MKII			
<b>Gas kategorier:</b>	<input type="checkbox"/> I <sub>3+</sub>	<input checked="" type="checkbox"/> I <sub>3B/P30</sub>	<input type="checkbox"/> I <sub>3B/P37</sub>	<input type="checkbox"/> I <sub>3B/P50</sub>
<b>Landekoder:</b>	BE,CH,CY,CZ,ES, FR,GB,GR,IE,IT,LT, LU,LV,PT,SK,SI	BE,CY,CZ,DK,EE,FI ,FR,HU,IT,LT,NL,NO ,SE,SI,SK,RO,HR, TR,BG,IS,LU,MT	PL	AT,CH,DE,SK
<b>Gastype:</b>	Butane / Propane	Butane / Propane	Butane / Propane	Butane / Propane
<b>Gastryk:</b>	Butane : 28–30 mbar Propane : 37 mbar	28-30 mbar	37 mbar	50 mbar
<b>Totalt varmeinput:</b>	7 kW (G30:509 g/h G31:500 g/h)	7kW (509 g/h)	7 kW (509 g/h)	7 kW (509 g/h)
<b>Injektør str:</b>	1.26 mm (Pilot: 0.18 mm)	1.26 mm (Pilot: 0.18mm)	1.2 mm (Pilot: 0.18mm)	1.09 mm (Pilot: 0.18mm)
<b>Destination:</b>	DK			
<b>PIN:</b>	1336DO056			
<b>Dette apparat er ikke til brug indenfor i boligen.</b>				
<b>ADVARSEL: Tilgængelige dele kan være meget varme. Hold små børn væk.</b>				
<b>Læs instruktionerne, før du bruger dette apparat. Apparatet skal installeres i overensstemmelse med instruktionerne og lokale regler</b>				
<b>Luk ventilen på regulatoren efter brug.</b>				
<b>Brug af dette apparat i lukkede områder kan være farligt og er FORBUDT.</b>				
<p>Til brug udendørs eller i rigeligt ventilerede områder.            Et rigeligt ventileret område skal have mindst 25 % af overfladen åben.            Overfladearealet er summen af væggenes overflade.</p>				
				

# Kom i gang

## Læs brugsanvisningen grundigt før pejsen tages i brug.





Gasvarmeren ankommer i en kasse, der indeholder apparatet med brænderen allerede installeret, derudover støttefødder, hjul og lavasten.

Fjern emballagen. Placer forsigtigt pejsen på gulvet, og hold den oprejst for at lette monteringen.

Der skal udvises ekstrem forsigtighed ved håndtering af pejsen for at sikre, at gaslange, termoelementledning, gasventil eller brænder ikke beskadiges eller løsnes på nogen måde.

Bemærk: pejsen er blevet brændtestet og lækagetestet, inden den forlader fabrikken.

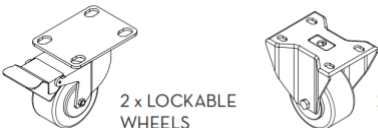
## Dette medfølger:

Gaspejs	
Støttefødder	 x8 pcs
Hjul 2 stk. m. bremse og 2 stk. uden bremse	 2 x LOCKABLE WHEELS      2 x WHEELS
Lavasten	
Gasregulator og slange	

# MONTERING

Fjern pejsen og alle dele fra emballagen, og følg derefter nedenstående procedure.

## TRIN 1 - Fastgør støttefødder eller hjul

Vær mindst to personer til at vippe pejsen for at fastgøre støttefødderne eller hjulene.

Brug en skruenøgle til at fastgøre støttefødderne eller hjulene til bunden af apparatet med medfølgende møtrikker og skiver.

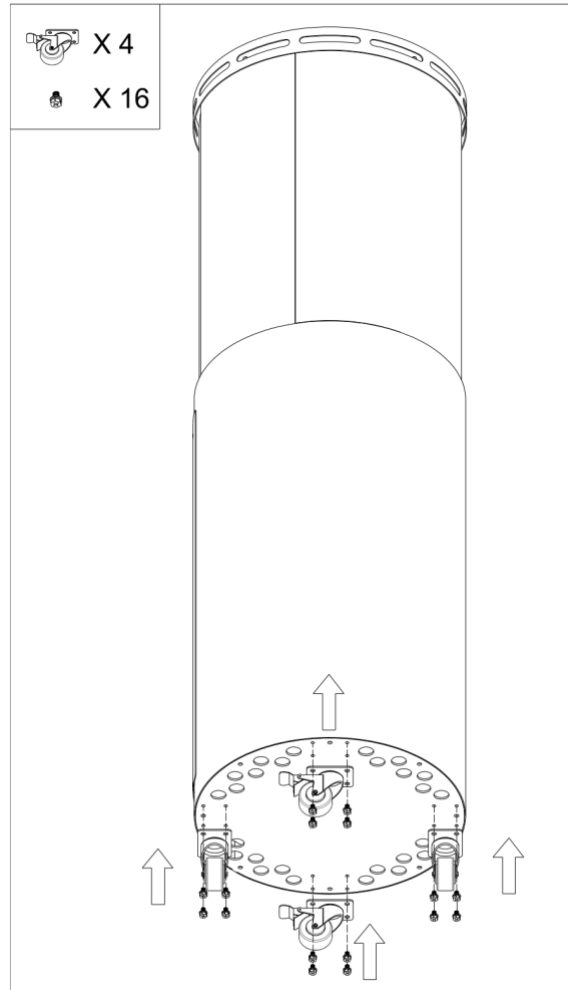
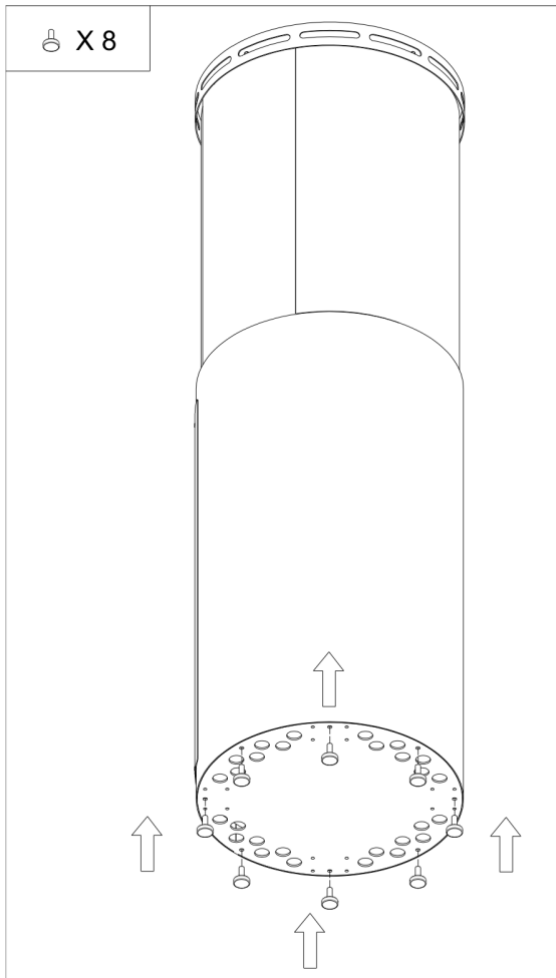

## TRIN 2 - Fjern toppanelet og tilføj brænderplade

Brug en unbrakonøgle til at fjerne de øverste 4 x skruer, og tag derefter toppanelet af.

HUSK: at fjerne skummet inde i toppanelet. Dette skum er til at holde på glasset under transport.

**Skal fjernes før brug.**

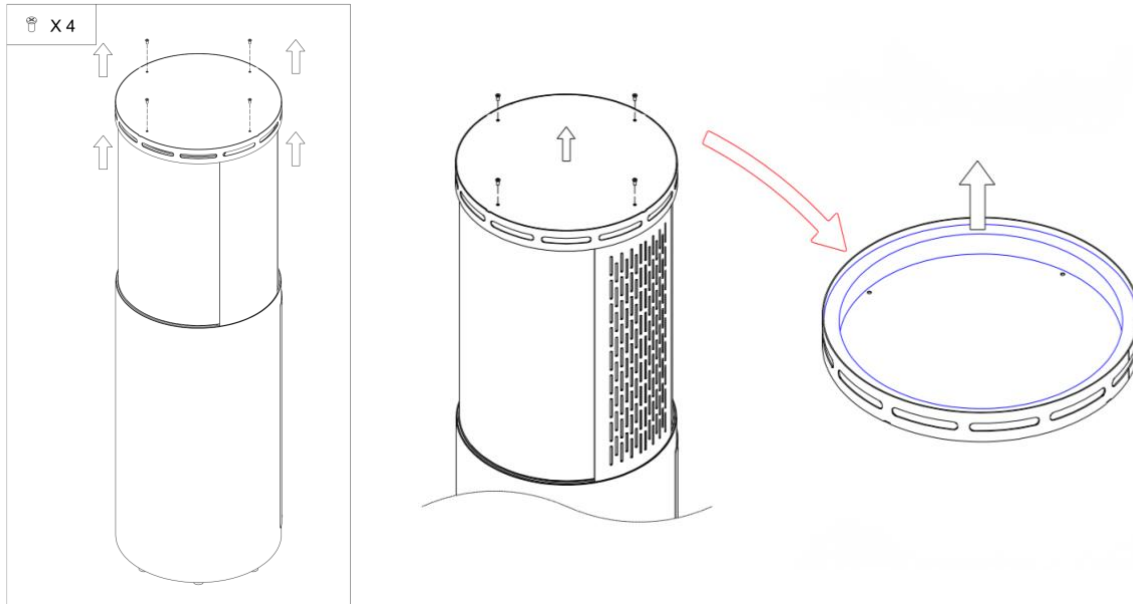

## Placering af brænderplade

**Bemærk:** til dette trin skal du bruge en lille trappestige eller skammel for at give ekstra højde, da brænderpladen skal installeres fra toppen af apparatet.

## Placering af lavasten

Dette skal gøres udenfor.

Dæk brænderen med de medfølgende lavasten. Tip IKKE posen med lavasten på brænderen, da poserne normalt indeholder noget fint støv, der kan tilstoppe brænderhullerne. Det er bedre at tømme poserne i en beholder og derefter, med hænderne, placere lavastenene omkring brænderen. Sørg for, at området omkring pilotflammen holdes frit.

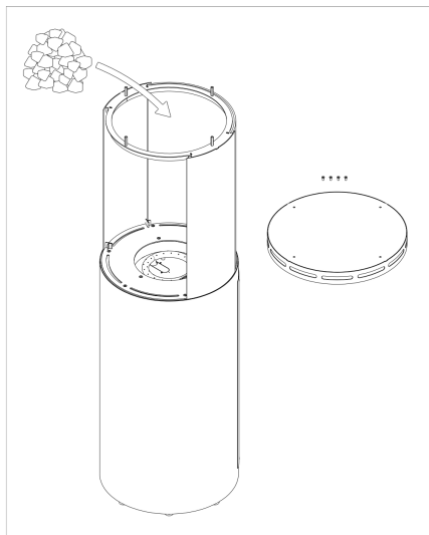



Placering af lavasten på brænderen – hold pilotområdet frit



### TRIN 3 – Placer toppanel

Brug en unbroca-nøgle til at fastgøre det øverste sikkerhedsglas til toppen af pejsen med de medfølgende glasbeslag og skruer. Vær to personer til dette trin.

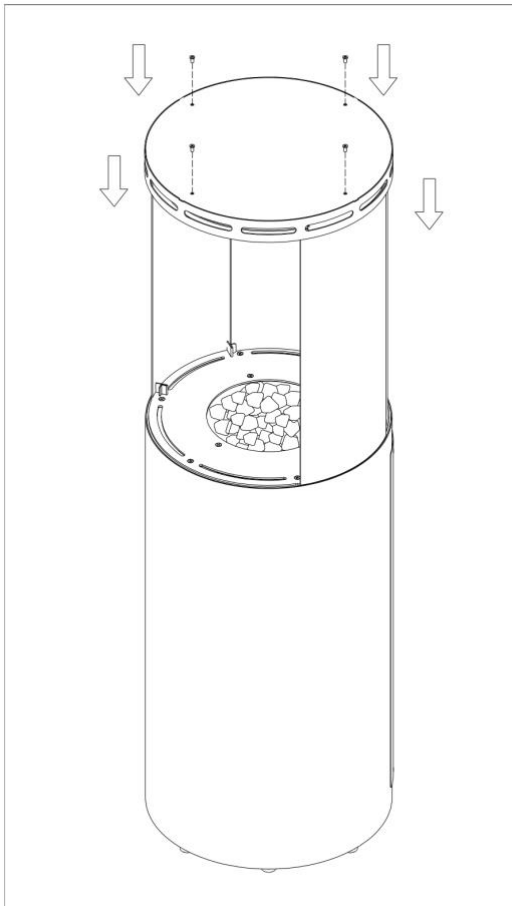

## GASPEJSENS PLACERING

- Pejsen er kun til udendørs brug. Sørg altid for, at der er tilstrækkelig ventilation.
- Hold altid en passende afstand til brændbare materialer på mindst 1 meter.
  - Placer ikke tæt på dit hus.
  - Anbring ikke i nærheden af skur, garage eller hegn.
  - Anbring ikke under tagdækning eller lave overhængende træer
  - Anbring ikke i nærheden af strømkilder eller under overhængende strømkabler.
- Pejsen skal placeres på plan, fast grund. Sørg for, at hjulene er låst.
  - Pejsen er monteret med en vælte-sikring. Hvis pejsen vippes eller ikke står lodret eller skulle vælte, slukkes automatisk for gastilførslen, og pejsen lukker ned.
  - Brug aldrig varmelegemet i en eksplosiv atmosfære, hvor olie eller andre brændbare væsker og gasser opbevares.

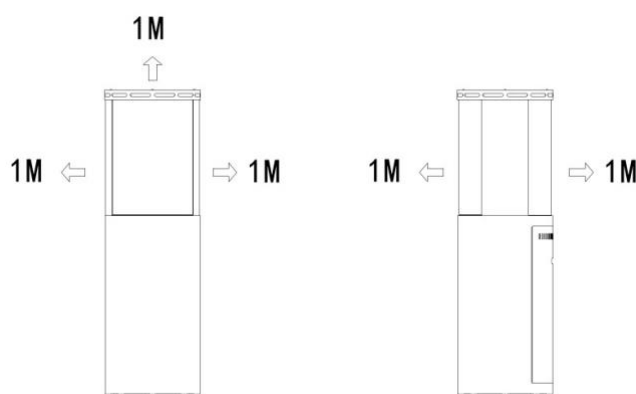

## Gasflaske, regulator og slange

Pejsen bruger en regulator med 8-10 mm indløb og mindst 50 cm gaslange. Det kan være butan, propan eller flydende gas i et bestemt tryk, som er tilgængeligt i havecentre, detailhandlere og gasleverandører.

Sørg for, at der anvendes en passende regulator med en minimumskapacitet på 1,3 kg/t og relevant indgangstryk. Kontakt din lokale gasleverandør for yderligere rådgivning, hvis det er nødvendigt. Gaslangen skal kontrolleres regelmæssigt for at sikre, at den er i god stand, og det anbefales, at den udskiftes i overensstemmelse med standardpraksis.

Gascylinders dimension er forskellig i forskellige lande, vælg den, der passer til dimensionen på cylinderskabet.

Propan eller butan

Selvom pejsen fungerer med både propan og butan, er der forskel på de to gasser. Butan kan ikke bruges ved temperaturer under 5 °C, mens propan kan bruges hele året rundt. Vi vil anbefale propan.

## Bemærk – Gasflaske-bælte

Når gasflasken placeres i kabinettet, skal du stramme bæltet som på nedenstående billede for at spænde gasflasken fast.

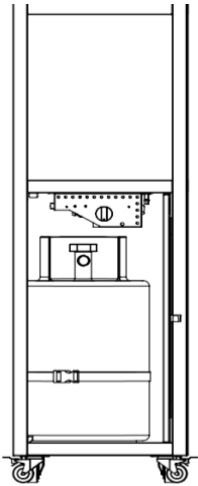

### Advarsel

Det er ekstremt vigtigt, at du IKKE fører gasslangen direkte under brænderen. Lad ikke slangen røre nogen dele af brænderen eller pejsen. Slangen skal placeres, så den ikke udsættes for unødigt belastning eller mulig beskadigelse.

## GAS KRAV

- Brug kun propangas eller butangas og blandingen heraf.
- Brug altid den korrekte trykregulator og slangesamling, der passer til gasflasken. Kontakt din lokale gasleverandør for yderligere rådgivning, hvis det er nødvendigt.
- Bulede, rustne og beskadigede gasflasker kan være farlige og skal efterses af din gasforhandler.
- Brug aldrig en gasflaske med beskadiget top-forbindelse.
- Tilslut aldrig en ureguleret gasflaske til varmeapparatet.

## LÆKAGETEST

Gasforbindelser på pejsen er lækagetestet på fabrikken inden afsendelse. En komplet lækagetest skal udføres ved installationen på grund af mulig forkert håndtering under forsendelse eller for stort tryk på pejsen.

- Lav en sæbeopløsning af en del flydende vaskemiddel og en del vand. Sæbeopløsningen kan påføres med en sprayflaske, børste eller klud. Sæbebobler vises i tilfælde af lækage.
- Varmelegemet skal kontrolleres med en fuld gasflaske.
- Sørg for, at regulatoren er slukket.
- Tænd nu for gastilførslen fra gasflasken.
- I tilfælde af lækage skal du slukke for gastilførslen. Stram eventuelle utætte fittings, tænd derefter for gasforsyningen, og kontroller igen.
- Foretag aldrig lækagetest, mens du ryger.

## TÆNDINGS-INSTRUKTIONER

- Åbn kabinetdøren og placer gasflasken.
- Sørg for at dreje kontrolknappen med uret til "OFF" -position.
- Tilslut regulatoren til gasflasken.
- Tænd for gasforsyningen på regulatoren. Kontroller med brug af sæbevand for enhver gaslækage mellem cylinderen og regulatoren
- Tryk kontrolknappen ned, og bliv ved med at trykke, mens du drejer mod uret til "Ignition" -positionen (et klik høres), dette tænder pilotflammen.
- Hvis klikket ikke høres, skal du gentage denne proces. Bemærk, at når du første gang tilslutter en gasflaske, og når du tilslutter en ny gasflaske, vil der være luft i gasslangen og resten af systemet. Bliv ved med at trykke på kontrolventilknappen i ca. 2 minutter for at lade gas komme ind i systemet.
- Når pilotflammen er tændt, skal du holde kontrolknappen nede i 5 sekunder og derefter slippe den.
- Hvis brænderen ikke tænder op, skal du gentage ovenstående trin igen.
- Juster varmeindstillingen ved at dreje kontrolknappen til positionen 'Høj' eller 'Lav'.
- For at slukke varmeapparatet skal du dreje gasflaskeventilen eller regulatorkontakten til 'OFF' -positionen og derefter dreje kontrolventilknappen på pejsten med uret til 'OFF' -positionen.

### ADVARSEL:

Hvis brænderen ikke antændes, skal du dreje kontrolventilknappen 'OFF' (med uret) og dreje gasregulatoren 'OFF'. Vent i fem minutter, før du forsøger at tænde igen med tændingssekvensen.

## EFTER BRUG OG OPBEVARING

- Drej kontrolknappen på pejsten med uret til positionen 'OFF'.
- Sluk for gastilførslen på gasflasken.
- Forlad ikke området, før flammerne er helt slukket.
- Børn må ikke efterlades uden opsyn lige efter brug, da apparatet stadig vil være varmt i nogen tid.
- Kontroller gasregulatoren for tæthed og skader. Hvis der er mistanke om skade, skal dette ændres af en kvalificeret tekniker.
- Opbevar altid gasflasker i godt ventilerede områder.
- Når pejsten er kølet af, kan den flyttes til et alternativt opbevaringssted såsom garage eller skur.
- Når pejsten er kølet af, er det sikkert at bruge et cover til beskyttelse.

## RENGØRING & VEDLIGEHOLDELSE

- Sørg for, at al rengøring udføres, mens varmeapparatet er slukket og kølet helt ned.
- Tør overflader af med en blød, fugtig klud.
- Brug ikke ætsende eller brændbare rengøringsmidler.

- Hold den pejseren tildækket, når den ikke er i brug, for at forhindre vind og vejr fra at ødelægge brænderen.
- Sørg for, at brænderen holdes ren og fri for brændbare materialer og snavs.
- Sod kan opbygges på glasperler, lavasten og keramikstammer. Dette kan blokere brænderen, så sørg for med en fugtig klud at rense for sod.
- Sod kan opbygges på det omgivende sikkerhedsglas. Fjern forsigtigt glasset fra glasbeslaget med skruetrækker, tør sod af med en blød, fugtig klud, og sæt derefter forsigtigt på plads igen. Vær gerne to personer til demontering og genmontering af det omgivende sikkerhedsglas.
- Sørg for, at gasslangen er i god stand og ikke viser tegn på revner eller generel slitage.
- Det anbefales at få apparatet kontrolleret af en kvalificeret tekniker hvert 3. år.
- Hvis selve brænderhullerne bliver blokeret af sod eller andet snavs, kan du rense disse med en blød klud eller du kan forsigtigt blæse luft igennem med en kompressor.
- Følg ovenstående vedligeholdelsestrin regelmæssigt.

## TJEKLISTE TIL FEJLFINDING

### Pilotflammen tænder ikke eller forbliver ikke tændt

- Sørg for, at gasforsyningen er tændt, og at gasflasken ikke er tom.
- Tryk på tændingsknappen flere gange. Sørg for at holde gastilførelsesknappen trykket ind i mindst 10 sekunder.
- Hvis tændingsknappen sidder fast, skal du smøre med WD40, mens pejseren ikke er tændt.
- Bliv ved med at prøve, da luft kan blive fanget i rør og kan tage lidt tid at rense al luften ud af systemet.
- Kontroller, at lavasten, sod eller snavs ikke dækker piloten.
- Kontroller, om nogen forbindelser er løse, og stram om nødvendigt.
- Kontroller, om der er lækage i gasslangen. Udskift om nødvendigt.
- Prøv at tænde piloten med en tændstik eller lighter, hvis gnistelektroden er våd eller beskadiget.
- Sørg for, at apparatet er på plant underlag og helt lodret, da vælte-sikringen kan være blevet udløst.

### Brænderen tænder ikke

Når pilotflammen er tændt, bør der ikke være nogen grund til, at hovedbrænderen ikke lyser.

- Hvis pilotflammen er tændt, men brænderen ikke bliver antændt, skal du kontrollere, om der er for mange lavasten omkring pilotsamlingen. Dette kan blokere pilotflammen fra at antænde hovedbrænderen.
- Hvis pilotflammen er tændt, men brænderen ikke bliver antændt, kan der være skader på kontrolventilen. Dette skal udskiftes af en kvalificeret tekniker.
- Hvis pilotflammen ikke er tændt, har flammesvigtanordningen afbrudt gastilførelsen. Vent 3 minutter, og prøv derefter at tænde piloten igen.

- Sørg for, at apparatet er på plant underlag og helt lodret, da vælte-sikringen kan være blevet udløst.

### **Hovedbrænderen slukker pludselig.**

- Hvis pilotflammen slukkes af en eller anden grund (pludseligt vindstød eller det begyndte at regne), vil hovedgasforsyningen automatisk afbryde.
- Drej kontrolkanppen til positionen 'OFF', og lad det stå i 3 minutter, før du tænder piloten igen.
- Når pilotflammen er tændt, fungerer hovedbrænderen.
- Gasflasken er måske tom. I så fald skal du udskifte med en fuld.
- Sørg for, at apparatet er på plant underlag og helt lodret, da vælte-sikringen kan være blevet udløst.

Vælte-sikring



### **Advarsel:**

**Hvad skal man gøre, hvis glasset springer:**

- Hvis pejsen ikke er i brug, rengør forsigtigt pejsen for alle glassplinter. Brug handsker, støvsuger og andre redskaber, så du ikke rører direkte ved glassplinterne.
- Hvis glasset springer under brug, skal du straks slukke for gasregulatoren og for pejsen. Lad alt køle helt af og rengør pejsen forsigtigt.