

# LYON

Model: KLD4009SA

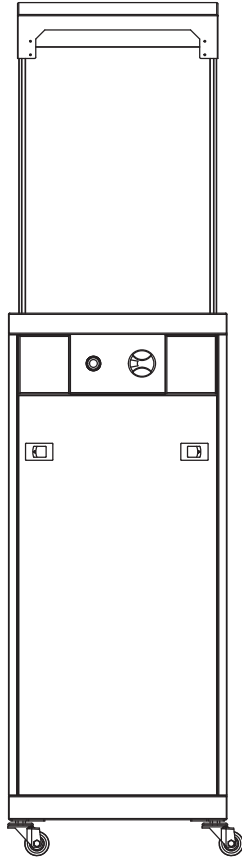

Dette apparat er beregnet til dekorative formål

Advarsel: Kun til udendørs brug!

Ikke til husholdningsbrug!

Opbevar instruktionen til fremtidig reference!

---

## SIKKERHEDSINSTRUKTIONER

---

**Til brug udendørs eller i rigeligt ventilerede områder. Et rigeligt ventileret område skal have mindst 25% af overfladearealet åbent. Overfladearealet er summen af væggenes overflade. Dette apparat er ikke udstyret med "atmosfæresensor".**

- Dette apparat skal bruges udendørs eller i et godt ventileret område og bør ikke installeres eller bruges indendørs.
- Skift gasflaske i et godt ventileret område væk fra antændelseskilder såsom stearinlys, cigaretter eller andre flammeproducerende apparater.
- Flyt ikke dette apparat, når det er i brug, eller efter at det er slukket, før det er kølet af.
- Forsøg ikke at ændre apparatet på nogen måde.
- Undgå at blokere ventilationshullerne i cylinderhuset.
- Brug kun den type gas, der er angivet af producenten.
- Reparationer skal udføres af en kvalificeret person.
- I tilfælde af kraftig vind skal der udvises særlig opmærksomhed.
- Kontroller at regulatoren er placeret korrekt og i stand til at opfylde sin funktion
- Brug ikke dette apparat, før alle tilslutninger er blevet lækagetestet.
- I tilfælde af gaslækage må apparatet ikke bruges, eller hvis det tændes, skal gastilførslen afbrydes, og apparatet skal undersøges og udbedres, før det bruges igen.
- Apparatet skal inspiceres før brug og mindst en gang om året af
- en kvalificeret serviceperson. Hyppige rengøring er påkrævet
- Det er bydende nødvendigt, at apparatets kontrolrum, brændere og cirkulerende luftpassager holdes rene.
- Sluk og kontroller straks apparatet, hvis et eller flere af følgende forhold er til stede:
  - Lugten af gas i forbindelse med ekstrem gul tipping af flammerne.
  - Enhver afskærmning eller anden beskyttelsesanordning, der fjernes til service af apparatet, skal udskiftes, inden apparatet betjenes.
  - Børn og voksne bør advares om farerne ved høje overfladetemperaturer og bør holde sig væk for at undgå forbrændinger eller antændelse af tøj. Små børn og kæledyr skal overvåges nøje, når de er i apparatets område.
  - Tøj eller andre brændbare materialer må ikke hænges fra apparatet eller placeres på eller i nærheden af apparatet.
  - Visse materialer eller genstande, når de opbevares under eller i nærheden af dette apparat, vil blive udsat for strålevarme og kan blive alvorligt beskadiget.
  - Anbring ikke genstande på eller mod dette apparat.
  - Brug eller opbevar ikke brændbare materialer i nærheden af dette apparat.

- Sprøjt ikke aerosoler i nærheden af dette apparat, mens det er i drift.
- Hold altid mindst 1 m afstand fra brændbare materialer. Placer altid apparatet på en plan overflade.
- Cylinderen skal opbevares udendørs eller i et godt ventileret område. Opbevaring af dette apparat indendørs er kun tilladt, hvis gasflasken er afbrudt og fjernet fra apparatet.
- Apparatet skal installeres og gasflasken opbevares i overensstemmelse med lokale gasftting-regler.
- Slangenheden skal udskiftes, inden apparatet tages i brug, hvis der er tegn på slid eller hvis slangen er beskadiget, og udskiftningsslangen skal være den af fabrikanten angivne.
- Luk ventilen ved gasflasken eller regulatoren, inden apparatet flyttes.
- Luk gastilførslen ved ventilen på gascylinderen eller regulatoren efter brug.
- Kontroller slangen hver anden måned og hver gang cylinderen skiftes.
- Brug aldrig en beskadiget gasflaske. Brug af alkohol, receptpligtig eller ikke-receptpligtig medicin kan forringe evnen til korrekt montering eller sikker betjening af apparatet.
- Brug aldrig trækul, lighervæske, lavasten, benzin, petroleum eller alkohol i dette produkt.
- Opbevar eller brug ikke benzin eller andre brændbare væsker eller dampe inden for 8 m fra dette apparat.
- Brug ikke apparatet, medmindre det er helt samlet, og alle dele er sikkert fastgjort og strammet.
- Brug kun fabriksautoriserede dele. Brug af enhver del, der ikke er fabriksgodkendt, er farlig. Dette kan også annullere din garanti.
- Betjen kun på fast grund, installer eller brug ikke i/på både eller fritidskøretøjer.
- Efterlad ikke et tændt apparat uden opsyn, især hold børn og kæledyr altid væk fra apparatet.
- Børn og voksne bør advares om farerne ved høje overfladetemperaturer og opbevares sikkert.

---

## MONTERING

---

Læs disse instruktioner omhyggeligt inden montering og brug. Find et stort, rent område til at samle dit apparat. Se reservedelslisten og monteringsdiagrammet efter behov

- Montering af apparatet involverer mange store komponenter; Det tilrådes at få to personer til at samle enheden.
- Brug beskyttelseshandsker, når du samler dette produkt.
- For at undgå at miste små komponenter eller hardware skal du samle dit produkt på en hård, plan overflade, der ikke har revner eller åbninger.
- For at undgå beskadigelse af blødt gulv eller tæppe må apparatet ikke samles eller flyttes på blødt gulv eller tæppe.
- Følg alle trin for at samle dit produkt korrekt.
- Sørg for, at al plastikbeskyttelse rives af, før du samler.
- Tving ikke dele sammen, da dette kan resultere i personskade eller beskadigelse af produktet.
- Når det er relevant, skal du først stramme alle hardwareforbindelser manuelt, når trinnet er afsluttet, skal du gå tilbage og stramme al hardware fuldt ud.
- Sørg for, at ventilationsåbningerne på toppen og bunden af enheden ikke er blokeret, og at ventilationen til enhver tid sikres ved at opretholde de minimumsafstande, der er nævnt ovenfor.

Forsigtig: Selvom der er gjort alt for at fjerne enhver skarp kant under fremstillingen af dit apparat, skal du håndtere alle komponenter med forsigtighed for at undgå utilsigtet skade.

Model	LYON GASPEJS - KLD4009SA				
Anvendelse	GASPEJS TIL UDENDØRS BRUG				
Landekode	BE,CH, CY,CZ, ES, FR, GB,GR, IE,IT LT, LU, LV, PT SK, SI	AL,CY, DK, EE,FR, GB, HU,IT,LT, NL,NO,SE, SI, SK, RO, HR,TR, BG,S,LU, MT, FI	PL	AT,CH,DE,SK	
Kategori	I 3+(28-30/37) <input type="checkbox"/>	I 3B/P(30) <input type="checkbox"/>	I 3B/P(37) <input type="checkbox"/>	I 3B/P(50) <input checked="" type="checkbox"/>	
Gas type	Butane (G30)	Propane (G31)	Butane/ Propane	Butane/ Propane	Butane/ Propane
Tryk(mbar)	28-30	37	30	37	50
Total varme input (kW)	8.2KW	8.2KW	8.2KW	8.2KW	8.2KW
Forbrug (g/h)	594 g/h	594 g/h	594 g/h	594 g/h	594 g/h
Injektør str. (mm)	1.48mm	1.48mm	1.48mm	1.4mm	1.2mm

**FORSIGTIGHED:**

**BRUG KUN UDENDØRS**

Læs brugsanvisningen før brug.

Dette apparat er beregnet til dekorative formål

Dette apparat kræver en slange og regulator, som er defineret i instruktionerne.

**ADVARSEL: DETTE APPARAT HAR SYNLIG FLAMME, EN PASSENDE AFSKÆRMNING SKAL BRUGES TIL BESKYTTELSE AF SMÅ BØRN, ÆLDRE OG SVAGELIGE.**

Dette apparat skal installeres i overensstemmelse med gældende regler og må kun anvendes i et tilstrækkeligt ventileret rum. Se instruktionerne før installation og brug af dette apparat.

Brug af dette apparat i lukkede områder kan være farligt og er FORBUDT.

Vær forsigtig, tilgængelige dele kan være meget varme. Holdes væk fra små børn.

Ingen del af glasafskærmningen må være permanent fjernet. AFSKÆRMNINGEN GIVER IKKE FULD BESKYTTELSE AF SMÅBØRN, ÆLDRE ELLER SVAGELIGE.

Luk ventilen på gascylinderen eller regulatoren efter brug.

**MÅ IKKE ANVENDES TIL OPVARMNING AF BOLIGER**



Apparatet må ikke anvendes i kældre eller under jordoverfladen.

Et rigeligt ventileret område skal have mindst 25% af overfladearealet åbent. Overfladearealet er summen af væggenes overflade.



2575CT04027  
2575-23

## LISTE OVER DELE

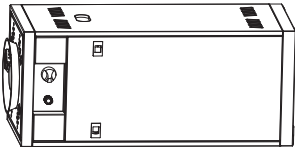
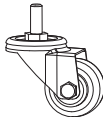
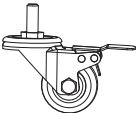
A	GLASSIDE		4 STK
B	TOP		1 STK
C	KABINET		1 STK
D	HJUL U. BREMSE		2 STK
E	HJUL M. BREMSE		2 STK

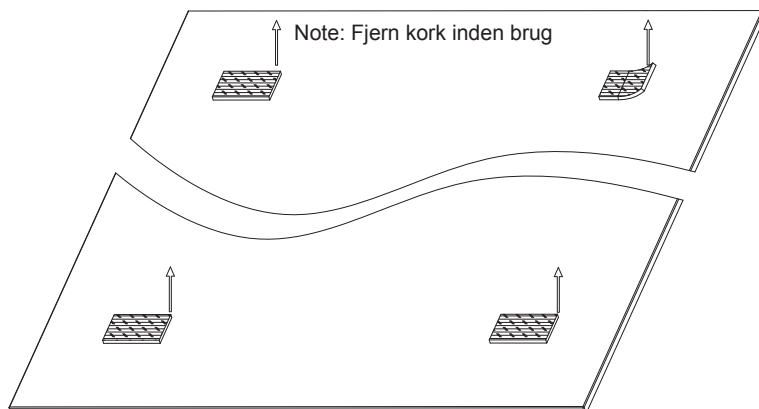

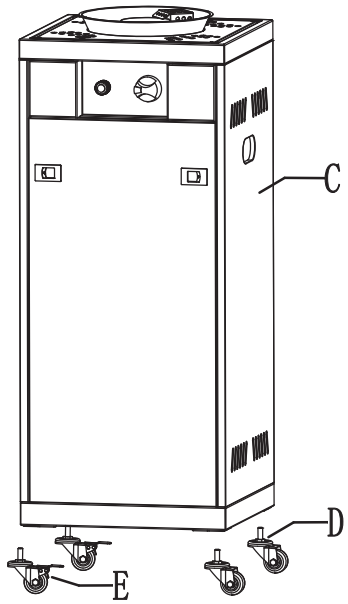
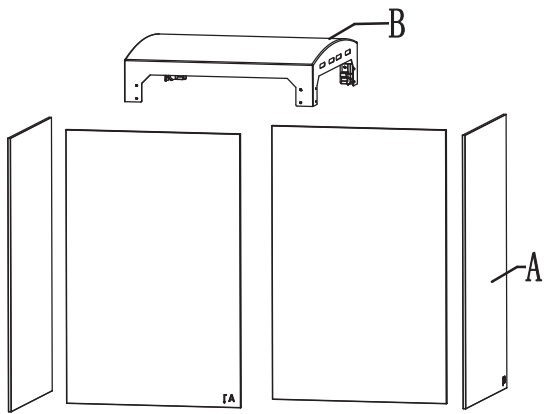

## Trin 1

Fastgør de 2 hjul uden bremse (D) og 2 hjul med bremse (E) til bunden af kabinettet (C)

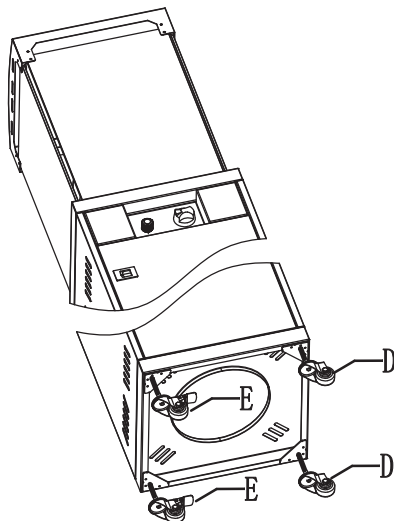

## Trin 2

Sæt forsigtigt de 4 glassider (A) på toppen af kabinettet (C). Isæt AA-batteriet (medfølger ikke) i tændingen



Advarsel: Fare for forbrændinger  
Rør ikke ved glasset, når pejsen er i drift eller inden for 30 minutter efter slukning af ilden.

AA Batteri

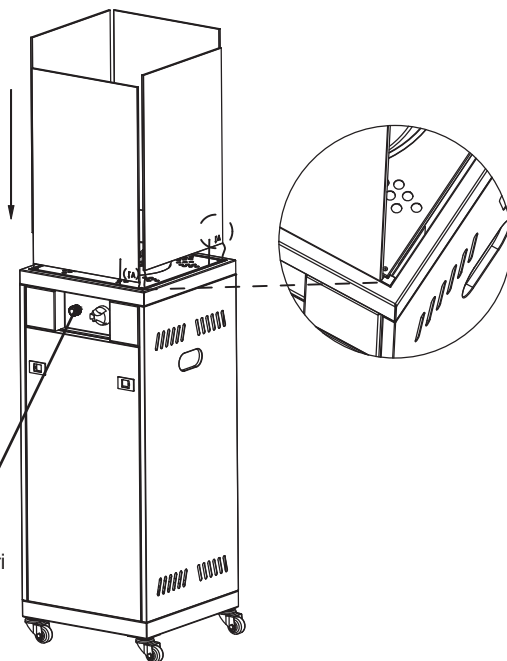



Trin 3  
Sæt forsigtigt toppen (B)  
på glasset.

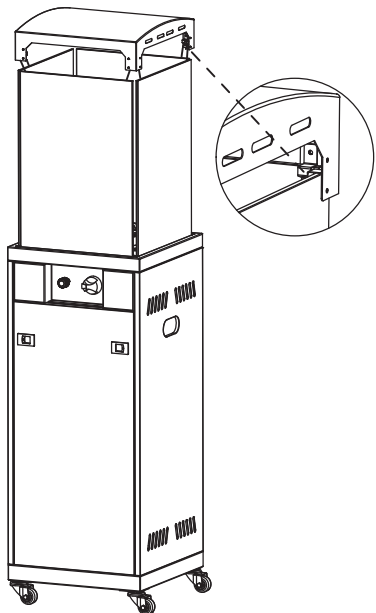

Færdig

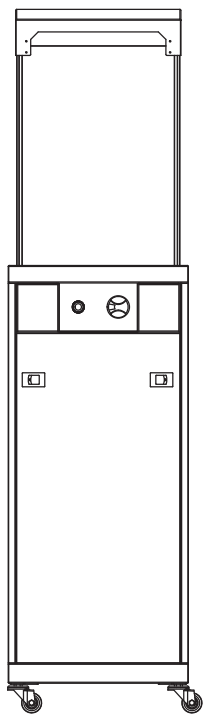

## Krav til gas

- Højtryksregulatoren skal overholde standarden EN16129 og gældende regler i det land, hvor den er installeret, som kan findes hos din nærmeste forhandler af gasartikler.  
Se den tekniske dato. Det er strengt forbudt at anvende justerbart tryk.
- Slangen skal opfylde standarden EN16436-1. Slangens længde skal være mindre end 0,6 meter. Slidt eller beskadiget slange skal udskiftes. Sørg for, at slangen ikke er blokeret eller knækket. Det anbefales, at slangen udskiftes inden for 1 år efter fremstillingsdatoen, eller som de nationale forhold kræver det.
- Brug aldrig en beskadiget gasflaske. En bulet eller rusten gasflaske kan være farlig og bør kontrolleres af en gasleverandør.
- Udfør altid en lækagetest på gasforbindelser, når en gasflaske er tilsluttet. Hvis bobler dannes i lækagetestopløsningen, må pejsen ikke bruges. Brug aldrig en flamme til at teste for lækager.
- Tilslut aldrig dette apparat til en ureguleret gaskilde.
- Brug kun regulator og slange, der er godkendt til LP-gas ved de korrekte tryk og gastype.
- Brug af 30mbar butanregulator til butan af I3B / P (30) eller butan af I3 +. Brug af 30mbar propanregulator til propan eller butan / propanblanding af I3B / P (30).
- Anvendelse af 37mbar propanregulator til propan af I3P(37).
- Brug af 50mbar butanregulator til butan af I3B / P (50).
- Brug af 50mbar propanregulator til propan eller butan / propanblanding af I3B / P (50)

## TILSLUTNING TIL EN GASFLASKE

- Brug en 10 kg gasflaske. Kontakt din gasleverandør for at få en passende gasflaske.
- Den maksimale diameter og den maksimale højde af cylinderen er 330 mm og 500 mm.
- Kontakt din gasleverandør for instruktioner om brugen af din gasflaske. Skift kun gasflasker udendørs eller i et godt ventileret område væk fra åben ild og enhver anden antændelseskilde.
- Gasflasken skal altid bruges i opretstående stilling.
- Luk apparatets betjeningsknop ved at dreje helt med uret.
- Luk gasflaskehanen, og fastgør derefter regulatoren på gasflasken.
- Stram alle tilslutninger fast og med en skrueøggle, hvor det er relevant. Gasflasken skal være placeret i kabinettet.
- Kontroller for lækager ved alle samlinger ved hjælp af sæbevand. Hvis der findes en lækage, skal du stramme samlingen og derefter teste igen.

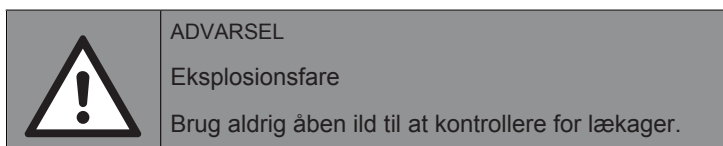

### UDFØR ALDRIG LÆKAGETEST MENS DU RYGER

Gasforbindelserne på dette apparat er lækagetestet på fabrikken inden afsendelse.

Dette apparat skal regelmæssigt kontrolleres for lækager, og der kræves en øjeblikkelig kontrol, hvis der opdages lugt af gas.

### Lækagetest

Lav en sæbeopløsning ved hjælp af 1 del flydende opvaskemiddel til 3 dele vand. Sæbeopløsningen kan påføres med en sæbeflaske, børste eller klud til de lækagetestede punkter vist i figuren ovenfor.

Gascylinderens ventil skal være i OFF-position på dette tidspunkt af lækagetesten. Når sæbeopløsningen er påført gasforbindelserne, skal ventilen på gascylinderen drejes til ON-position. Sæbebobler begynder at dannes i sæbeopløsningen, hvis der er lækage. I tilfælde af lækage skal du slukke for gastilførslen. Stram eventuelle utætte fittings, tænd derefter for gasforsyningen, og kontroller igen.

- For at betjene skal du bruge en standard 10/11 kg gasflaske.
- Brug standard fleksibel slange med længde mindre end 0,6 m. Slangen skal være synligt i hele sin længde med henblik på inspektion efter installationen.
- Fare: Du skal have den rette regulator og flaske, for at apparatet kan fungere sikkert og effektivt. Brug af en forkert eller defekt regulator er farlig og vil ugyldiggøre enhver garanti.
- Placer en gasflaske inde i kabinettet.

## DRIFT

	<p><b>ADVARSEL</b></p> <p>Fare for personskade Før du fortsætter, skal du sikre dig, at du har samlet apparatet i henhold til instruktionerne. Brug aldrig din gaspejs i en bygning, garage, skur eller noget andet lukket område. Hindr aldrig strømmen af ventilationsluft omkring dit gasgrillhus.</p>
---	---

### Før du tænder:

**Undersøg gasforsyningsslangen inden gassen tændes, hvis der er tegn på skader eller slid skal den udskiftes inden brug. Udfør lækagetest før brug. Brug ikke pejsten, hvis du fornemmer lugt af gas**

### Tændings-instruktioner:

1. Sørg for, at betjeningsknappen er i off-position ved at trykke ind og dreje med uret, indtil drejeknappen stopper

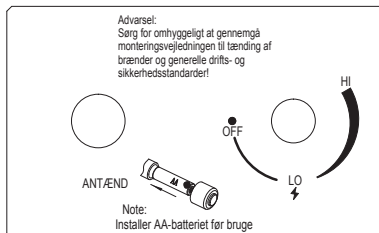

2. Fastgør regulatoren sikkert til din gasflaske.
3. Ret slangen ud.
4. Drej langsomt kontrolknappen til "Lav" position, Tryk tændknappen ind for at tænde pejsten.
5. Når ilden er tændt skal du slippe kontrolknappen. Tryk ind og drej kontrolknappen til "HIGH", og slip derefter kontrolknappen. Hvis du ønsker en lavere temperatur, skal du trykke kontrolknappen ind og dreje mod uret til "LAV"-

Hvis brænderen ikke tænder inden for 30 sekunder, skal du slukke for regulatoren og vente 5 minutter på, at gassen spredes, før du gentager proceduren. For at lukke brænderen ned skal du dreje brænderens kontrolknop med uret til slukket position. Sluk derefter for gassen på regulatoren.

---

## RENGØRING OG VEDLIGEHOLD

---

For at nyde mange års fremragende ydeevne fra dit apparat er regelmæssig service af apparatet obligatorisk:

- Apparatet efterses mindst én gang om året.
- Hyppigere rengøring kan være påkrævet afhængigt af brugen af apparatet.
- Enhver afskærmning eller anden beskyttelsesanordning, der fjernes til service af apparatet, skal udskiftes eller sættes på plads, før det tages i brug igen.
- Hold udvendige overflader rene og fri for brændbare materialer. Brug varmt sæbevand til rengøring. Brug aldrig brandfarlige eller ætsende rengøringsmidler.
- Mens du vasker din enhed, skal du sørge for at holde området omkring brænderenheden tørt hele tiden. Hvis gasstyringen udsættes for vand på nogen måde, skal du IKKE prøve at bruge den. Det skal udskiftes.
- Brænder og LPG-rum, der cirkulerer luftpassager i apparatet, skal holdes rene.
- Luftstrømmen skal være uhindret. Hold betjeningslementer, brændere og cirkulationsluftpassager rene.
- Tegn på mulig blokering omfatter:
  - Gaslugt med ekstrem gul flammespids / Pejsets glød er for ujævn / Pejsen laver poppende lyde.
  - Edderkopper og insekter kan bo i brænderen, hvilket kan beskadige pejsen og gøre det usikkert at bruge. Rengør brænderhuller ved hjælp af en kraftig piberenser.
  - Trykluft kan hjælpe med at fjerne mindre partikler.
  - Kulstofaflejringer kan skabe en fare. Hvis der udvikles kulstofaflejringer, rengøres med varmt sæbevand.
- Når brænderen og lavasten er helt afkølet, skal du fjerne den fra skålen og bruge en blød børste til at slippe af med de milde pletter.
- Rengør skålen og læg derefter lavasten igen i korrekt position.

---

Bemærk: I et salt-luft-miljø (såsom nær havet) forekommer korrosion hurtigere end normalt. Kontroller ofte de korroderede områder og reparer dem straks. Genstridige pletter, misfarvning og muligvis rustpletter kan forekomme ved udsættelse for barske udendørs forhold. Pas på ikke at lade pulver eller opløsningsmiddel komme i kontakt med maledede eller plastkomponenter, da der kan opstå skader. Efter lang tids brug kan der opstå misfarvning, dette er normalt og ikke en del af garanti.

---

**Opbevaring (Efter brug)**

- Drej kontrolknappen i "OFF" -position.
  - Drej knappen på gasregulatoren i "OFF" -position.
  - Opbevar pejsen på et tørt sted væk fra direkte sollys; Opbevar den lodret i et område, der er beskyttet mod direkte kontakt med dårligt vejr (såsom regn, slud, hagl, sne, støv og snavs).
  - Brug evt. et cover for at beskytte udvendige overflader og for at forhindre snavs i at trænge ind i pejsen.
- 

Note: Vent altid med at overdække til pejsen er afkølet.

---

**I perioder med langvarig inaktivitet eller ved transport:**

- Drej kontrolknappen i "OFF" position.
  - Afbryd gasflasken, og flyt til et sikkert, godt ventileret sted udendørs.
  - Må IKKE opbevares på et sted, der overstiger 50 °C.
  - Opbevar apparatet lodret i et område, der er beskyttet mod direkte kontakt med dårligt vejr (såsom regn, slud, hagl, sne, støv og snavs).
  - Brug evt. et cover for at beskytte udvendige overflader og for at forhindre snavs i at trænge ind i pejsen.
- 

Note: Vent altid med at overdække til pejsen er afkølet.

---

## FEJLFINDING

Problem	Mulig årsag	Mulig løsning
Brænderen lyser ikke.	Kontrolknappen er ikke i MAX position	Drej kontrolknappen til MAX position
	Gasflasken er 'slukket' eller tom	'Tænd' for gassen på regulatoren eller udskift flasken
	Blokering i injektoren.	Rengør eller udskift injektor
	Luft i gasslangen.	Åbn gassen, og lad den løbe (tryk kontrolknappen ind) i op til 2 min., eller indtil du lugter gas.
	Lavt gastryk	Udskift gasflasken
	Tændingen fejler	Brug tændstik til brænder; Skift batteri eller udskift tænding.
Brænderen forbliver ikke tændt.	Ophobning af snavs omkring brænder.	Rengør brænder
	Lav flamme eller ikke fuld flamme hele vejen rundt.	Flammehuller er delvist lukket; Rengør brænderen.
	Termoelement fungerer ikke korrekt.	Udskift termoelement
	Lavt gastryk	Udskift gasflaske
Brænderflammen er lav Bemærk: Brug ikke apparatet under 5 °C	Outdoor temperature is greater than 5°C and LPG cylinder is less than 25 % full.	Replace LPG cylinder with a new one.
	Gasslangen er bøjet eller knækket.	Ret slangen ud og udfør lækagetest.
	Selvom kontrolknappen er helt i MAX position	Drej kontrolknappen til "OFF" position. Lad afkøle til stuetemperatur og kontroller brænder og åbninger for blokering.



<b>Problem</b>	<b>Mulig årsag</b>	<b>Mulig løsning</b>
Kulfiber-opbygning	Snavs på brænderen.	Rengør brænder
Flamme inden i brænderen	Brænderhuller er blokerede	Sluk for apparatet. Luk gastilførelsen. Vent 2 minutter og gentag tændingsproceduren.
Tyk sort røg	Blokering i brænderen	Drej kontrolknappen til "OFF-position", lad apparatet køle af ved stuetemperatur og fjern blokering og rengør brænderen inde og ude.

Hvis du ikke kan løse problemer i henhold til en af de nævnte løsninger, bedes du kontakte kundeservice.

---

## BORTSKAFFELSE

---



I henhold til den europæiske affaldsforordning 2012/19 / EU angiver dette symbol på produktet eller på dets emballage, at dette produkt ikke må behandles som husholdningsaffald. Det bør i stedet bringes til det relevante indsamlingssted for genvinding af elektrisk og elektronisk udstyr. Ved at sikre, at dette produkt bortskaffes korrekt, hjælper du med at forhindre potentielle negative konsekvenser for miljøet og menneskers sundhed, som ellers kunne være forårsaget af uhensigtsmæssig affaldshåndtering af dette produkt. For mere detaljerede oplysninger om genbrug af dette produkt, bedes du kontakte dit lokale råd eller din bortskaffelse af husholdningsaffald.

Dit produkt indeholder batterier, der er omfattet af EU-direktivet.2006/66/EF, som ikke kan bortskaffes med almindeligt husholdningsaffald. Tjek de lokale regler for separat indsamling af batterier. Korrekt bortskaffelse af batterier hjælper med at forhindre potentielt negative konsekvenser for miljøet og menneskers sundhed.